

Sicherheits- Fußschalter

FL1-528-ZSD4-U

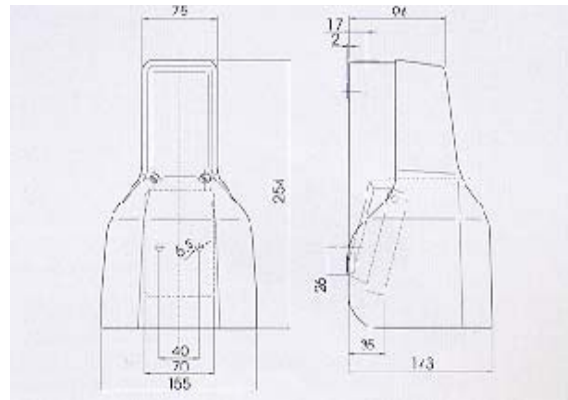

Das Sicherheits-Fußpedal FL1-528-ZSD4-U ist mit Sicherheitsschaltern ausgerüstet. Das Pedal ist ein Dreipositions-überhubmodul mit Druckpunkt und dient zur Steuerung gefährlicher Bewegungen (z. B. Hubbewegung bei einer Presse etc.). Es verfügt über 4 Arbeitsschalter (2Ö und 2S) für die Steuerung der Biegebewegung sowie über ein Sicherheitsschalter-Modul (1 Zwangsöffner und 1 Schließer) zum Stoppen der Schließbewegung. Die Pedalbetätigung bis zum Druckpunkt erlaubt die Schaltung der 4 Arbeitsschalter. Nach Überwinden des Druckpunktes befinden sich die 4 Arbeitsschalter im Ruhezustand; der Sicherheitsschalter ist aktiviert, sodass bei Gefahr die Maschine sofort gestoppt wird. Somit steht eine redundante Information für den Sicherheitsschaltkreis zur Verfügung. Ein erneuter Start der Maschine ist nur nach loslassen des Fußschalters möglich. Dieser Betriebsmodus ermöglicht einen sofortigen Stopp der Maschine, selbst wenn Körperteile des Maschinenbediener durch die gefahrbringende Bewegung ins Innere der Presse hineingezogen werden.

Technische Daten:

Aufbau:

Gehäuse: glasfaserverstärkter Thermoplast PA 6.6, Farbe grau ähnlich RAL 7001
 Abdeckung: Al-Druckguß AlSi 12, Farbe: rot ähnlich RAL 3000
 Fußhebel: glasfaserverstärkter Kunststoff PA 6.6, Farbe: schwarz
 Betriebsumgebungstemperatur: -30°C bis +70°C
 Lebensdauer: min. 10⁶ Schaltungen
 Kabeldurchführung: PG 13,5

Elektrische Daten:

	Vor Druckpunkt	Nach Druckpunkt
Kontakte:	2 Schließer, 2 Öffner	1 Schließer, 1 Zwangsöffner
Schaltelement:	Springschalter	Tastschalter
Anschlußart:	geschweißt	geschraubt
Betriebsspannung:	max. 250 V~	max. 250 V~
Schaltstrom:	max. 5 A	220V/0,5A 24V/6A

Schaltwegdiagramm:

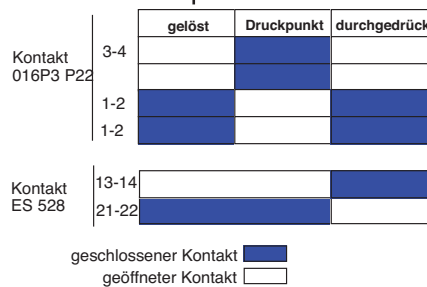

Anschlußpläne :

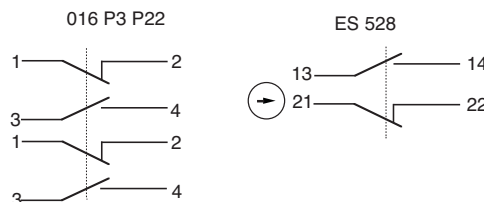

Lieferprogramm

Fiessler Elektronik
 Kastellstr. 9 D-73734 Esslingen
 Telefon: 0711 / 91 96 97-0
 Telefax: 0711 / 91 96 97-50
 WWW.fiessler.de
 E-Mail: info@fiessler.de

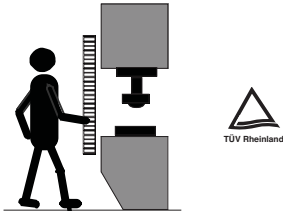

Sicherheits-Lichtvorhänge

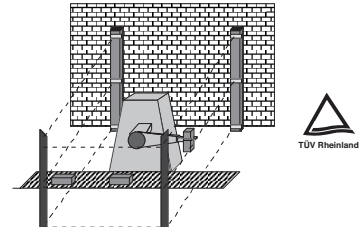

Sicherheits-Lichtgitter

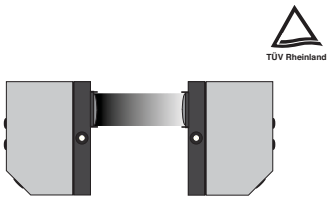

Einstrahl-Sicherheits-Lichtschanke

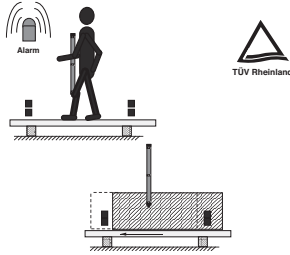

Sicherheits-Lichtgitter mit Mutingfunktion

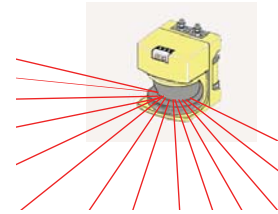

Flächenscanner

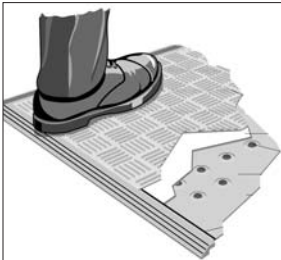

Sicherheits-Schaltmatten

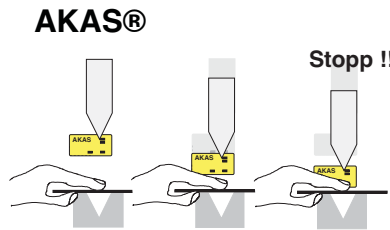

Der innovative Fingerschutz für Abkantpressen



Sicherheits-Fußschalter

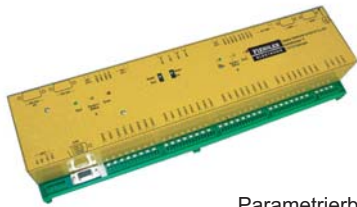

Parametrierbare
Sicherheitssteuerung FPS

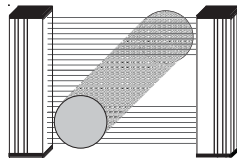

Schaltende und analoge Lichtvorhänge

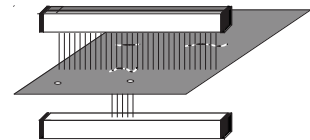

Lochsuchgeräte

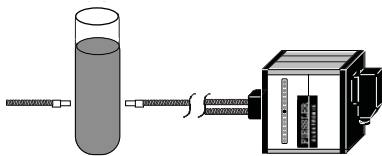

Trübungssensoren

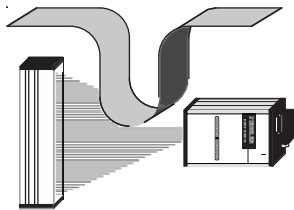

Analoger Durchgangssensor

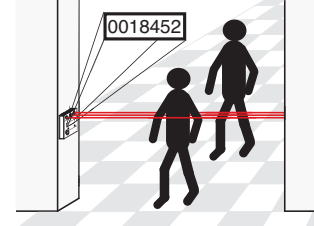

Zähllichtschranken



EX-Lichtschranken

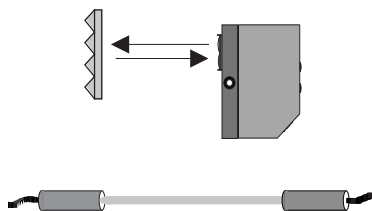

Lichtschranken für allg. Anwendungen



Ihre Anwendung