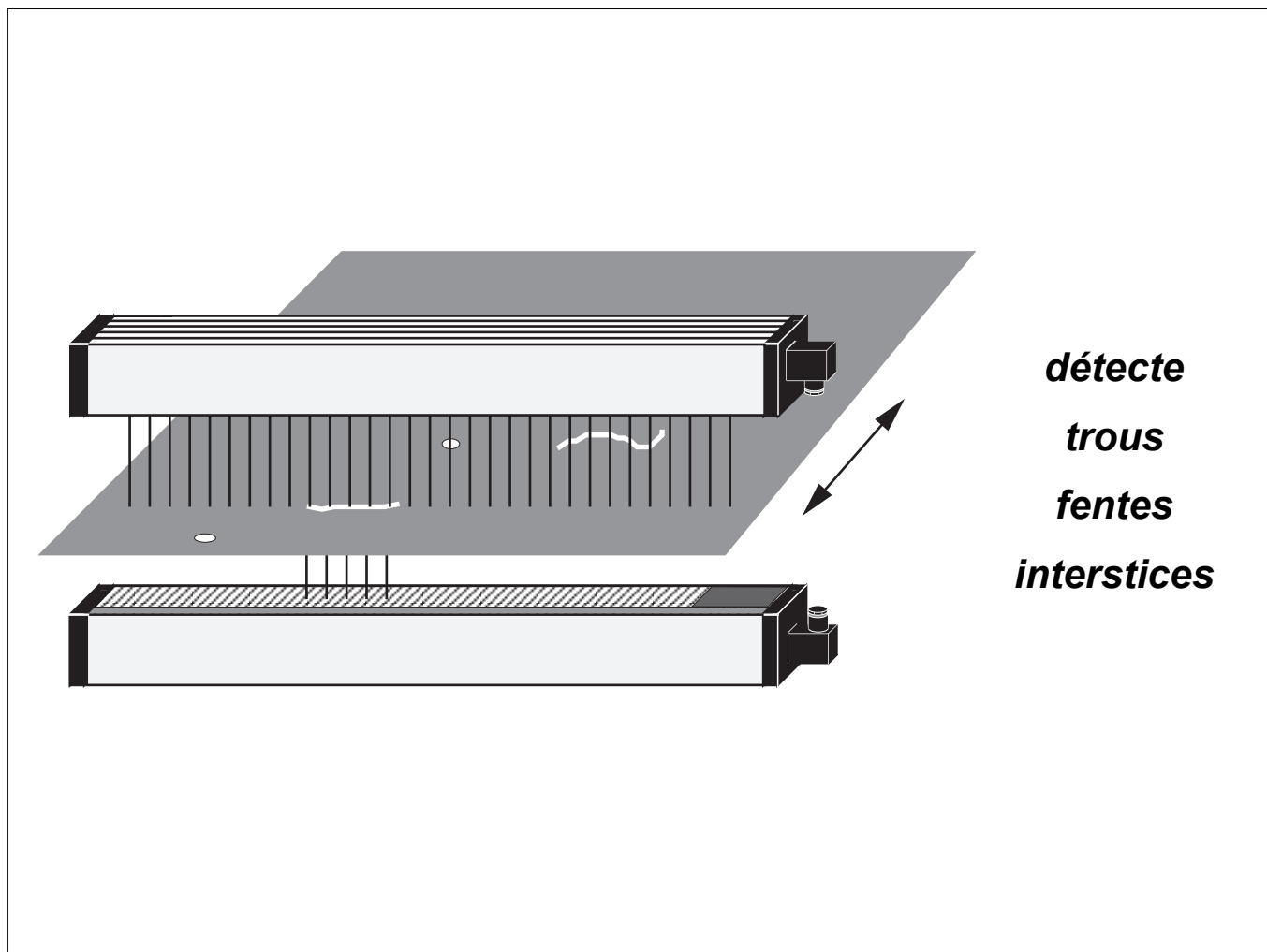

**Détecteur de trous
GLSL**

détection de trous > à 1mm

largeur de surveillance jusqu'à 2,8m

réglage de la sensibilité

forme compacte

vitesses de détection et de balayage élevées



DIN EN ISO 9001
Rec.Nr. 96007



Application:: Détection des défauts (trous, fentes) dans des feuilles métalliques et plastiques, feuillets et bandes de papier, plaquages de bois etc.

Fonction: L'appareil se compose de 2 éléments: l'émetteur et le récepteur.
L'**émetteur** produit une bande infrarouge invisible et modulée.
Le **récepteur** est constitué d'un alignement d'éléments récepteurs, d'un amplificateur de signaux et de l'évaluation. La sensibilité est à installer de façon à ce que les plus petits trous puissent être détectés ($\geq 1\text{mm } \varnothing$) . A l'arrivée d'un trou, les transistors de sortie conduisent ou le relais attire, et la LED "trou détecté" s'allume.

Taille des trous: La taille des trous détectables peut être réglée avec un potentiomètre "taille des trous" sur des valeurs de $\geq 1\text{mm}$ jusqu' à environ $\geq 15\text{ mm}$. Avec la transparence grandissante du matériel utilisé, la plage de réglage de la taille de trous diminue.

Modes de fonctionnement:

Statique:

Matériaux étanches à la lumière:

Le mode de fonctionnement "statique" est utilisé de préférence pour les matériaux étanches à la lumière. La sortie connecte à l'arrivée des trous \geq à la taille réglée des trous. Une évaluation se produit également lors de l'arrêt du matériel.

Matériaux transparents:

L'utilisation de matériaux translucides dans le mode de fonctionnement statique exige pour tout changement de transparence un autre réglage de sensibilité pour détecter les mêmes tailles de trous.

Dynamique:

Matériaux transparents:

Ce mode de fonctionnement n'est adapté que pour les matériaux transparents. L'appareil s'ajuste aux matériaux translucides. De cette façon, des trous de même taille peuvent être détectés pour différents matériaux translucides (par exemple différentes sortes de papier) avec le même réglage de taille des trous. La transparence du matériel en mouvement est mesurée et mise en mémoire. Cette valeur sert de référence pour le réglage de la sensibilité. Pour ce mode de fonctionnement, il est important que le matériel à analyser soit en mouvement. A l'arrêt, aucune évaluation ne se produit.

Caractéristiques techniques:

	Emetteur	Récepteur	
		Sorties transistor	Sorties relais
Tension d'alimentation	230VAC/50 Hz op. 24VDC seulement pour les longueurs de 250 mm	24v DC stabilisée	24v DC stabilisée
courant absorbé selon les longueurs	15 mA - 35 mA	50 mA - 200 mA	
source lumineuse	GaAlAs, infrarouge, 36 kHz	--	--
Sorties	--	NPN / PNP max. 100 mA protégée contre les CC	Relais, 1x NO avec pouvoir de coupure de 5 A/ 250 V, non inductif, temps de retombé de 0,2s
Temps de réponse	--	env. 1ms	env. 10ms
Indice de protection	IP 51 (option IP 65)		
Température d'utilisation	-10 à +50 °C		

Vitesse de défilement du produit:

La vitesse de défilement maximale du produit dépend de la taille des trous à détecter. Avec la vitesse du produit croissante, la sensibilité diminue. Les vitesses de produits peuvent aller jusqu'à environ 30m/s .

Sorties: Le modèle est équipé en standard de sorties transistor (PNP et NPN). Sur demande, une sortie relais peut être livrée. Le temps de réponse pour les sorties transistor est d'environ 1ms. Pour la sortie relais, le temps de re-
 tombée est d'environ 200ms.

Montage: Le profilé aluminium à rainures et des pattes de fixation au dos de l'appareil permettent un montage flexible. Les boîtiers doivent être montés sur un plan parallèle avec un intervalle d'environ 50-100 mm. Il faut veiller que les profilés des boîtiers ne soient pas tordus. Le produit à analyser doit se trouver à peu près à égale distance entre l'émetteur et le récepteur. Le produit doit couvrir la largeur totale du champs lumineux. A ce sujet, il faut tenir compte d'un chevauchement de 15 mm. Avec des produits plus étroits, il est nécessaire de couvrir les zones libres du récepteur.

Raccordement: Le raccordement se fait sur des connecteurs 6 pôles.

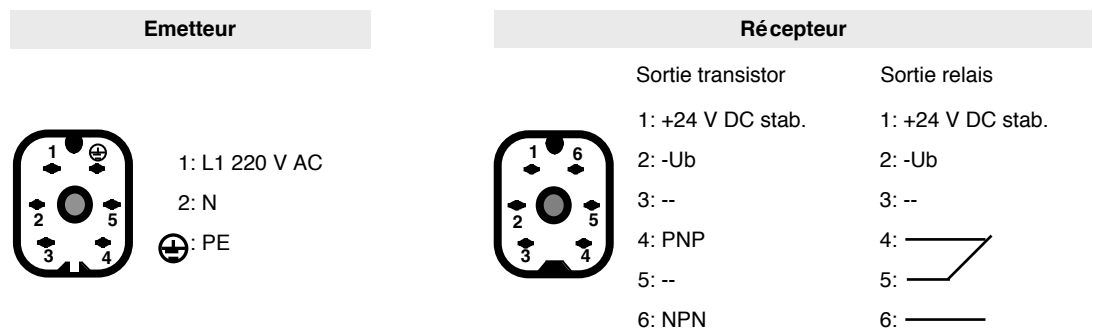

Dimensions:

Type	Longueur de détection mm	longueur du boîtier L mm	Longueur totale mm
GLSL 250	250	334	360
GLSL 500	500	584	610
GLSL 750	750	834	860
GLSL 1000	1000	1084	1110
GLSL 1250	1250	1334	1360
GLSL 1500	1500	1584	1610
GLSL 1750	1750	1834	1860
GLSL 2000	2000	2084	2110
GLSL 2250	2250	2334	2360
GLSL 2500	2500	2584	2610
GLSL 2750	2750	2834	2860

Dimensions:

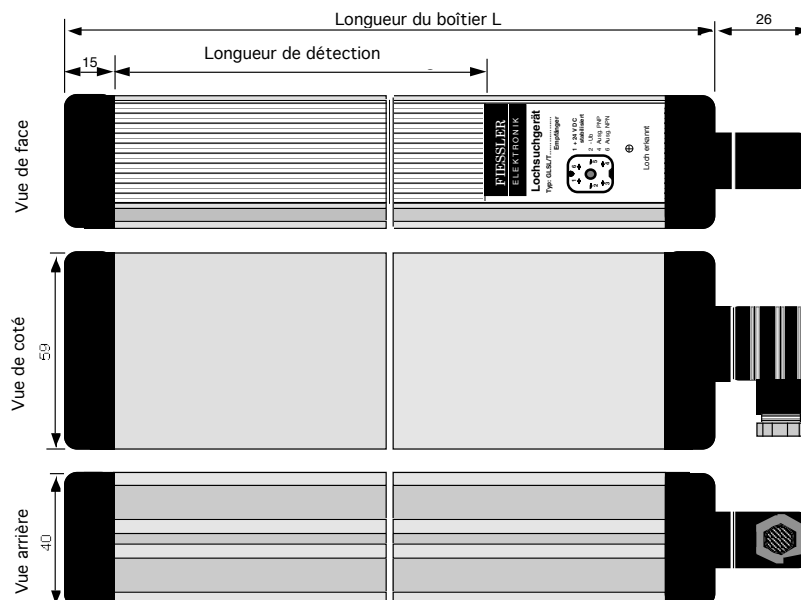

Gamme des produits

Fiessler Elektronik
 Kastellstr. 9 D-73734 Esslingen
 Telefon: 0711 / 91 96 97-0
 Telefax: 0711 / 91 96 97-50
 WWW.fiessler.de
 E-Mail: info@fiessler.de

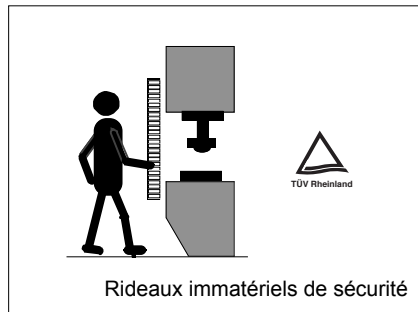

Rideaux immatériels de sécurité

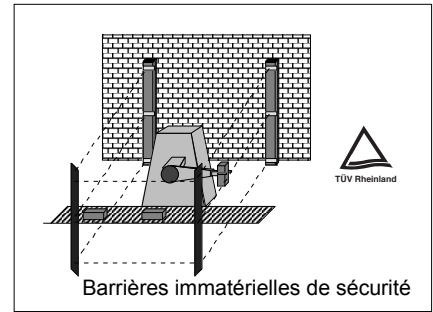

Barrières immatérielles de sécurité

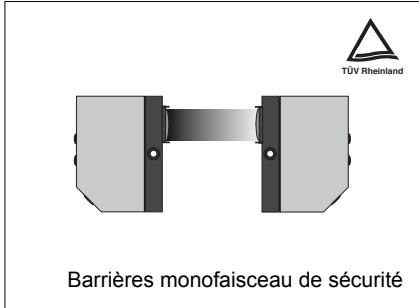

Barrières monofaisceau de sécurité

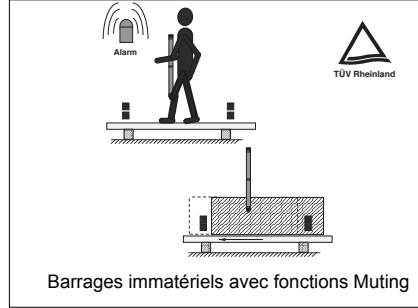

Barrages immatériels avec fonctions Muting

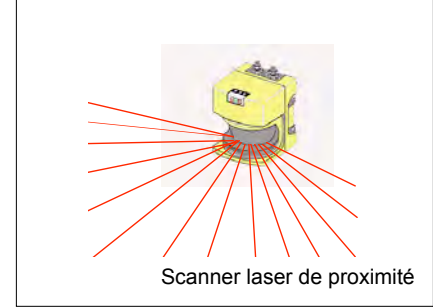

Scanner laser de proximité

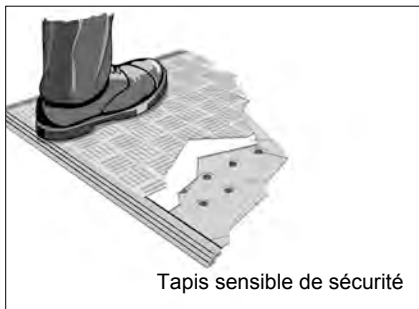

Tapis sensible de sécurité

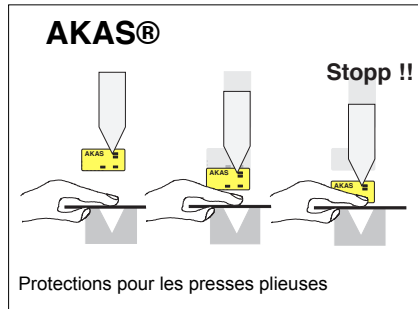

Protections pour les presses plieuses

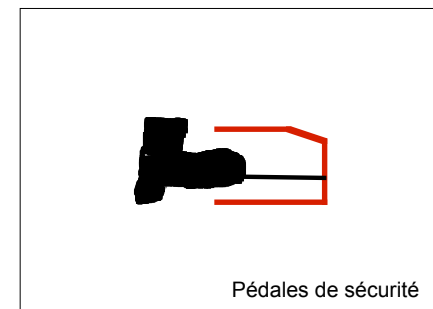

Pédales de sécurité

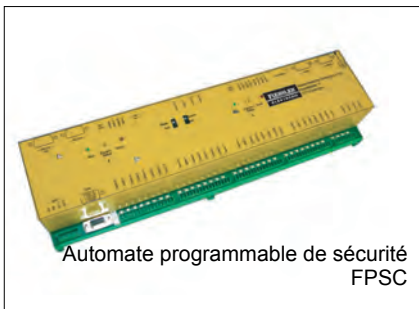

Automate programmable de sécurité
 FPSC

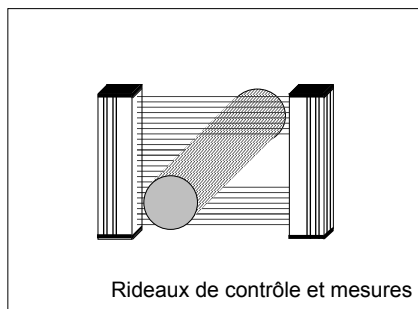

Rideaux de contrôle et mesures

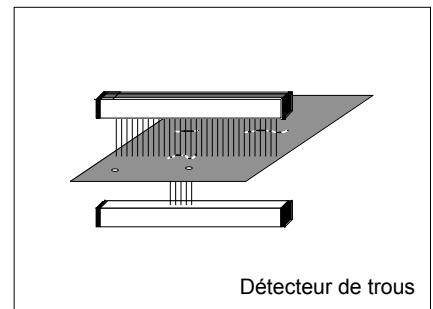

Détecteur de trous

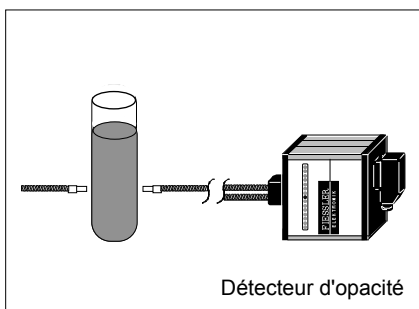

Détecteur d'opacité

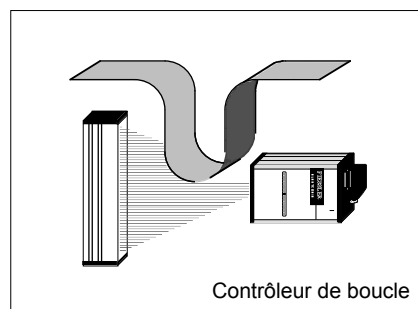

Contrôleur de boucle

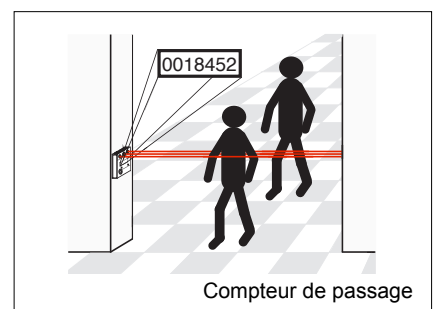

Compteur de passage

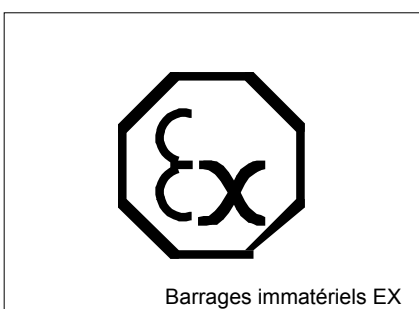

Barrages immatériels EX

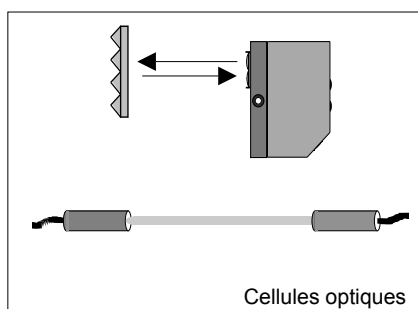

Cellules optiques



Votre application