

Standssäule und Rammschutz für Sicherheitslichtschranken XLVT

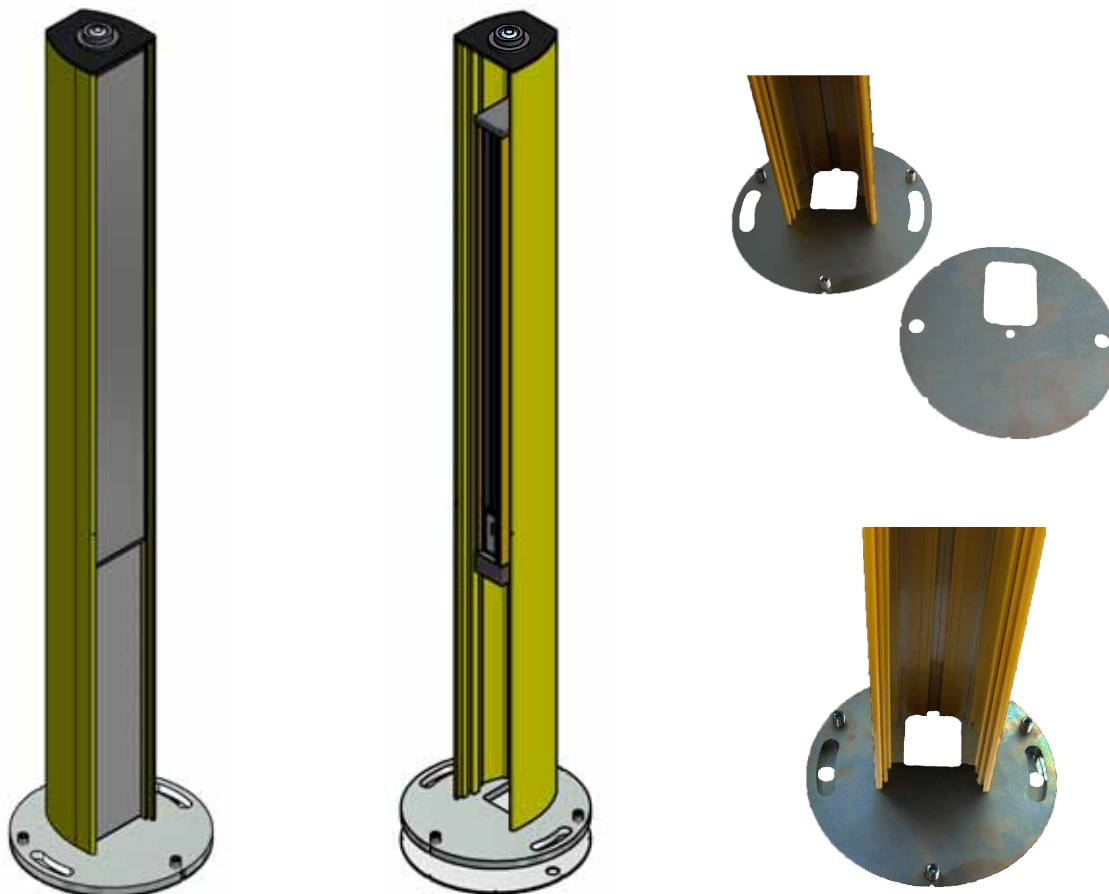

Standssäule für Sicherheitslichtschranken XLVT

Standssäule für Umlenkspiegel XLVT

Rammschutz für Sicherheitslichtschranken XLVT

Rammschutz für Umlenkspiegel XLVT

Massive Bodenplatte / Einfache Montage

Optional Säule mit Frontscheibe lieferbar

Montage auch ohne Bodenplatte möglich



Typ 4
EN 61496



DIN EN ISO 9001



optional



