

Fiessler Kontakterweiterung FSEM

DIN EN ISO 9001
Reg.Nr. 96007

Sicherer Kontakterweiterungsblock

für sicherheitsgerichtete Anwendungen bis Kat. 4 nach EN 954-1

in Verbindung mit ULVT, BLVT und FPSC

3 unverzögerte zwangsgeführte Sicherheitskontakte

einfachste Hutschienenmontage

Schaltzustände der beiden Kanäle über LED-Anzeige

Ansteuerung wahlweise ein- oder zweikanalig

Anwendung:

Die Kontakterweiterung FSEM dient zur Erweiterung oder Kontaktverstärkung für ein sicherheitsgerichtetes Grundgerät. Grundgeräte können alle Sicherheitsgeräte mit Rückführkreisüberwachung sein. Diese sind aus dem Hause Fiessler die Lichtschranken der Serie ULVT und BLVT sowie die sichere Steuerung FPSC. Es können Anwendungen bis zur Kategorie 4 nach EN 954-1 realisiert werden. Dies ist abhängig vom Grundgerät und der schaltungstechnischen Einbindung.

Betriebsarten:

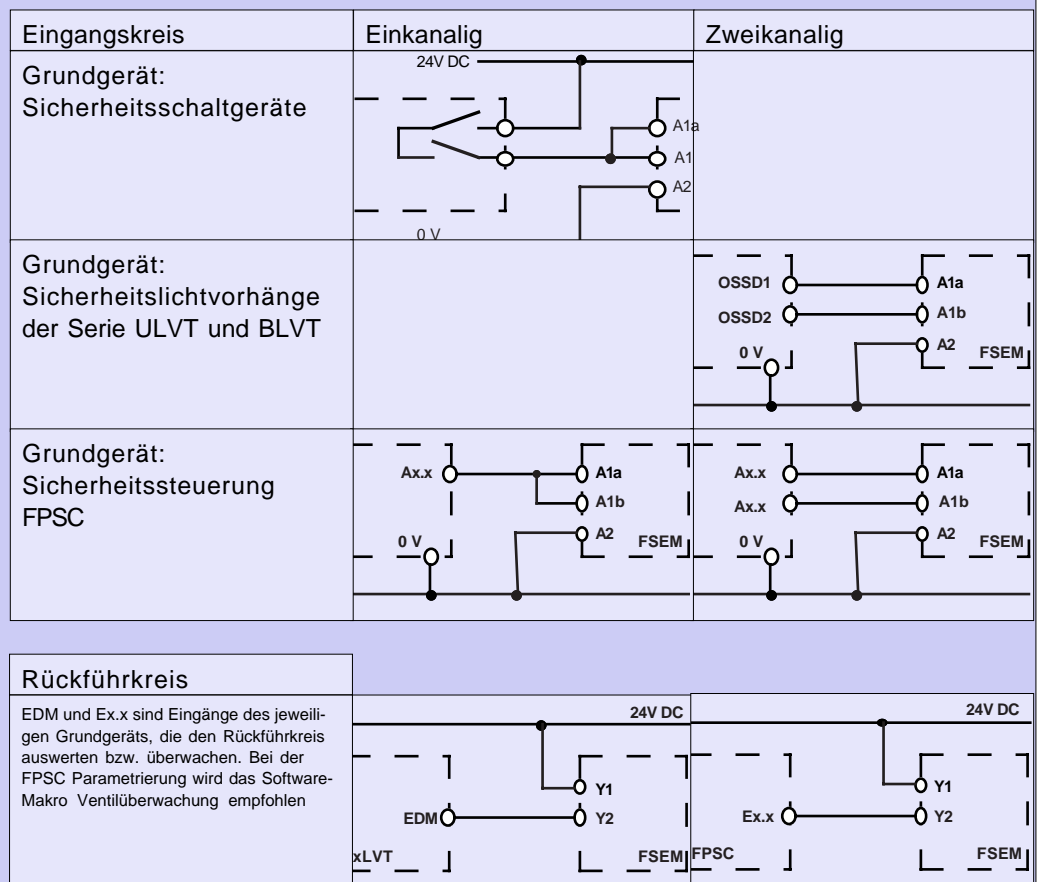

Blockschaltbild:

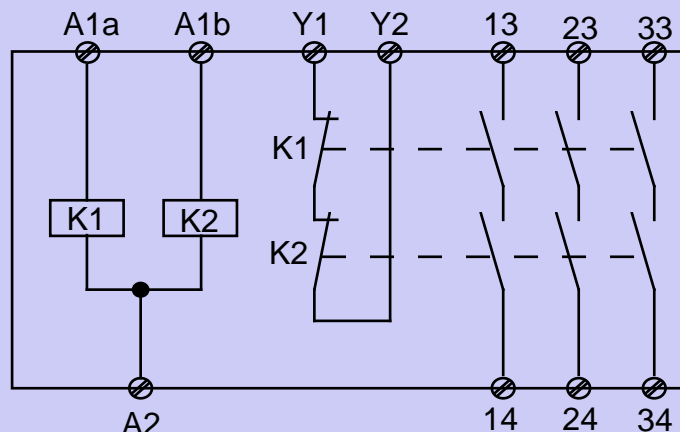

Klemmenbelegung:

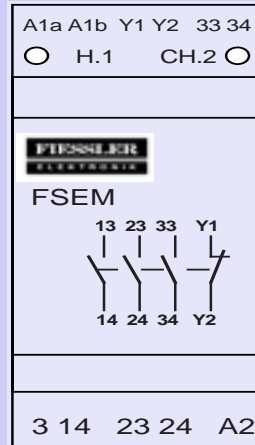

Technische Daten:

Elektrische Daten:

Versorgungsspannung U_B DC 24V
 Spannungstoleranz 19,2 ... 30V DC
 Restwelligkeit DC max. 10%

Ausgangskontakte nach EN 954-1 Sicherheitskontakte: 3
 Schaltvermögen der Ausgangskontakte bei 240V AC
 13 14, 23 24 I_{min} :0,01A, I_{max} : 6A ohmisch

Schaltvermögen der Ausgangskontakte bei 160V AC
 33 34 I_{min} :0,01A, I_{max} : 6A ohmisch

Schaltvermögen der Ausgangskontakte bei 24V DC
 13 14, 23 24, 33 34 I_{min} :0,01A, I_{max} : 6A

Absicherung der Betriebsspannung (extern) T1,0A/250V
 Absicherung der Freigabekontakte 6A träge

Zeiten:

Anzugsverzögerung ≤ 20 ms
 Rückfallverzögerung ≤ 15 ms

Allgemeine Daten:

Kontaktwerkstoff / Kontakte AgC2O, selbstreinigend, zwangsgeführt
 Luft- und Kriechstrecken DIN VDE 0110-1
 Kabelanschlüsse steckbare Schraubklemmen min. 0,5qmm, max. 2,5 qmm. Einzelleiter oder mehradrige Leiter mit Aderendhülse
 Maße (ohne Stecker) H: 85,5 mm B: 35 mm T: 58 mm
 Montage Hutschienenmontage auf Normschiene
 Gewicht (ohne Stecker) 110 g
 Betriebstemperatur 0° C ... 60°C
 Mechanische Lebensdauer $>50 \times 10^6$ Schaltspiele

Bestellbezeichnung:

FSEM-C3-S mit Schraubklemmen
FSEM-C3-F mit Käfigzugfederklemmen

Lieferprogramm:

Fiessler Elektronik
 Kastellstr. 9 D-73734 Esslingen
 Telefon: 0711 / 91 96 97-0
 Telefax: 0711 / 91 96 97-50
 WWW.fiessler.de
 E-Mail: info@fiessler.de

Sicherheits-Lichtvorhänge

Sicherheits-Lichtgitter

Einstrahl-Sicherheits-Lichtschranke

Sicherheits-Lichtgitter mit Mutingfunktion

Flächenscanner

Sicherheits-Schaltmatten

AKAS

Stopp !!

Der innovative Fingerschutz für Abkantpressen

Sicherheits-Fußschalter

Zähllichtschranken

Schaltende und analoge Lichtvorhänge

Lochsuchgeräte

Trübungssensoren

Analoger Durchgangssensor

Referenzsenser

EX-Lichtschranken

Lichtschranken für allg. Anwendungen

Ihre Anwendung