

Cellule optique multifonctions**MFL****Fonctionnement sur réflecteur ou réflexion directe sur objets****Portée de 0m - 15m****Réglage digital du temps de commutation des relais (travail/repos)****Réglage de la portée automatique****Protégée contre les interférences****IP 65**DIN EN ISO 9001
Rec.Nr. 96007

Applications	MFL	
	<p>Tous les types de détection par barrage optique avec extension de la portée. Utilisée pour des applications générales telles que pour la détection, le comptage etc...</p>	
Description du fonctionnement		
	<p>Le fonctionnement de la cellule optique MFL est contrôlé par un micro contrôleur. Ce micro contrôleur prend en charge toutes les tâches comme le contrôle des diodes infra-rouges, l'évaluation du signal reçu, inhibition de l'interférence dans le cas d'un mauvais signal et l'ajustage automatique de la plage de détection variable aussi bien que le contrôle du relâchement des touches de réglage et de la commutation du relais.</p>	
Réglage		
	<p>Une des caractéristiques de la MFL est le réglage automatique de la portée souhaitée. Pour entrer dans le mode réglage, les deux touches T1 et T2 doivent être maintenues appuyées pendant plus de 20 sec (1). Au bout de 20 sec., toutes les LEDs seront éteintes. Appuyer ensuite soit sur T1 pour une utilisation sur objet réfléchissant (2a) ou sur T2 pour une utilisation sur objet non réfléchissant (lumière diffuse) (2b). La LED D2 jaune et la LED D1 rouge s'allument. La barrière optique peut alors être positionnée de manière que l'objet à détecter (ou réflecteur) allume la LED verte. (3) Si la touche T1 est à nouveau actionnée, la cellule MFL calculera la valeur moyenne sur 10 mesures (4). Cette valeur sera alors la valeur de référence pour toutes les détections suivantes. La cellule MFL est maintenant réglée. Cette procédure peut être renouvelée.</p> <p>Une autre caractéristique de la MFL est le réglage du temps de commutation du relais (au travail ou au repos). La plage de réglage est de 1 à 255 sec. avec un pas de 1 sec ou plus. Chaque réglage est à effectuer séparément. Afin de programmer la temporisation à la fermeture du relais, il est nécessaire d'appuyer sur la touche T1 pendant l'opération. La LED D2 clignote à une fréquence de 1 seconde. Chaque clignotement incrémente la temporisation de 1 seconde. Au relâchement de la touche, la valeur atteinte est sauvegardée. Une valeur différente peut être introduite en effectuant un nouvel appui sur la touche. Pour programmer la valeur de la temporisation à la retombée du relais, la procédure est identique en appuyant sur la touche T2.</p> <p>La remise à zéro des deux valeurs des temporisations s'effectue en appuyant simultanément sur les deux touches T1 et T2. La LED D2 clignote alors une seule fois.</p>	
Caractéristiques techniques		
	<p>Tension d'utilisation : 24 V / 110mA Température d'utilisation: -10°C à +55°C Portée : 15 m (réflecteur 100 x 100 mm) Poids: 250g 2 m (papier blanc) Indice de protection: IP 65 Sorties : 3 sorties libres de potentiel (1 inverseur) Type de raccordement : câble surmoulé longueur 2m</p>	
Etiquettes d'identification		
		

Dimensions

MFL

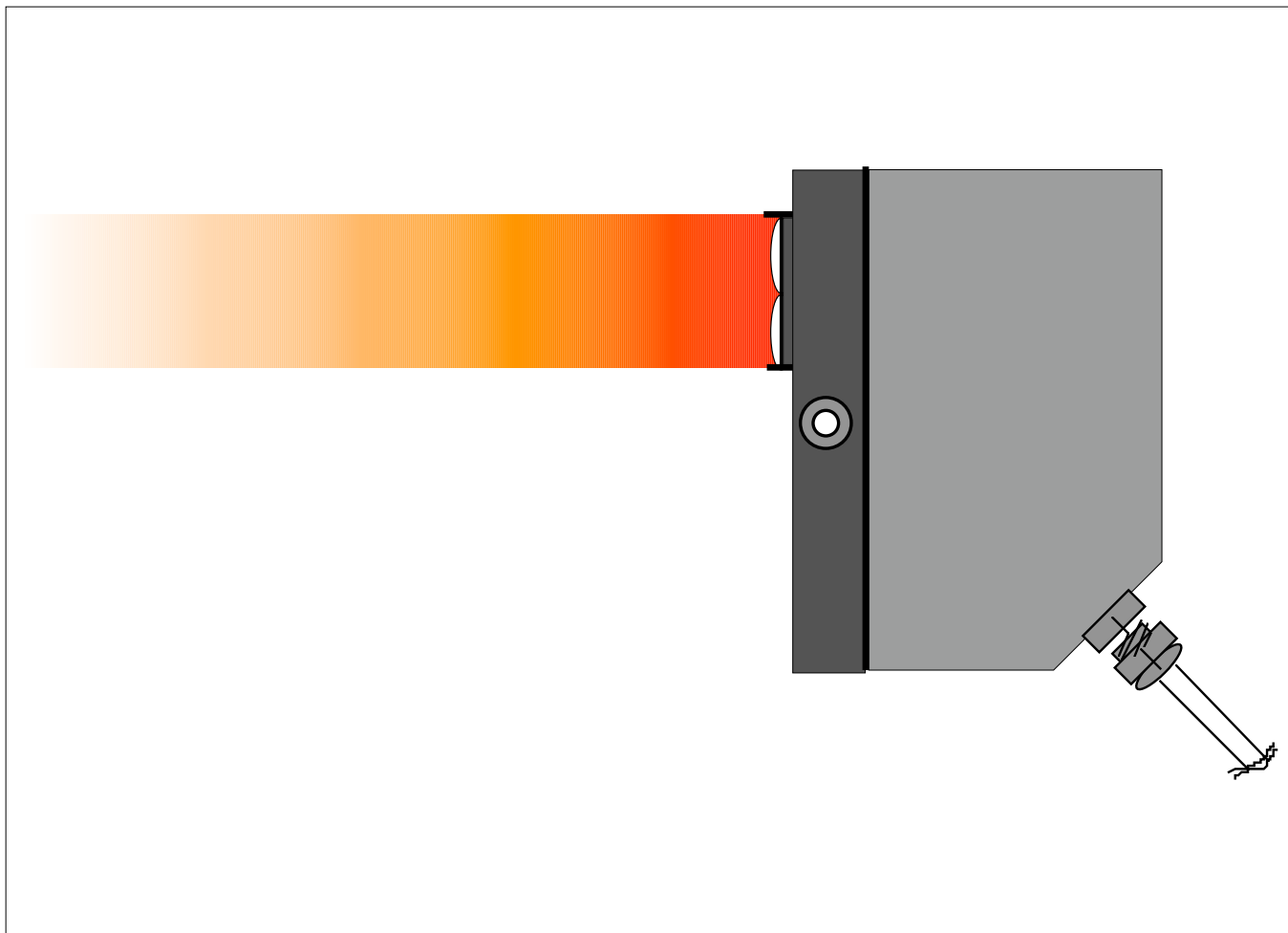
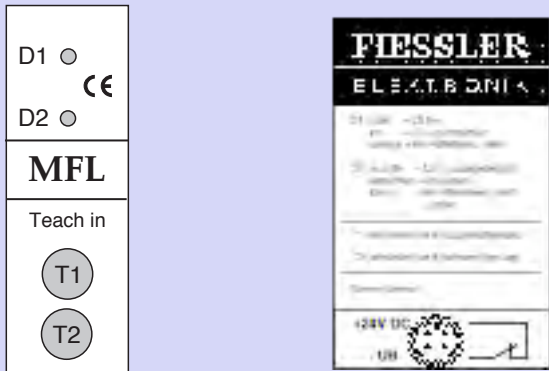
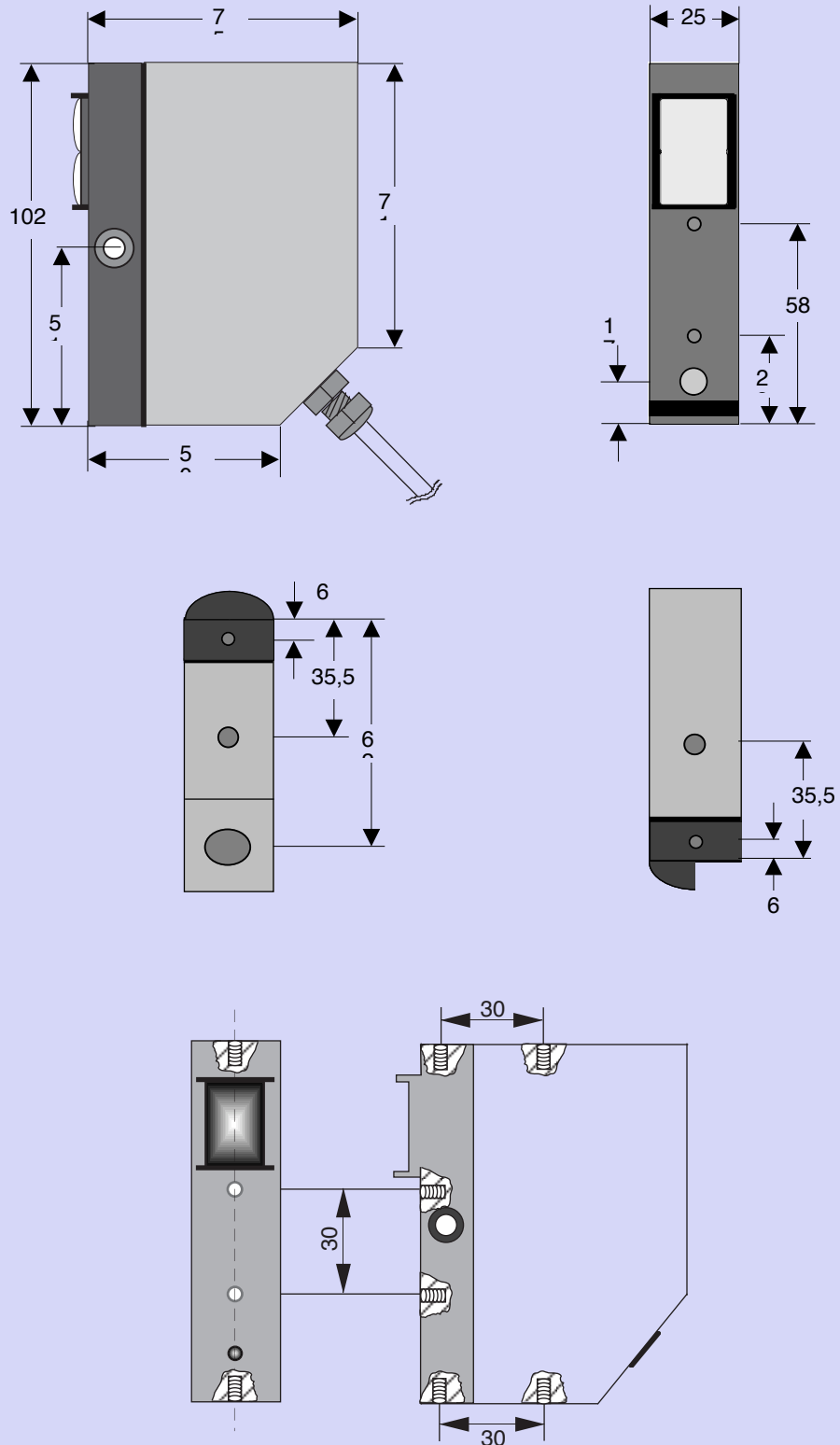

Fixation: en utilisant les inserts métalliques M4 situés sur 3 côtés ou un trou pour vis M6

Gamme des produits

Fiessler Elektronik
 Kastellstr. 9 D-73734 Esslingen
 Telefon: 0711 / 91 96 97-0
 Telefax: 0711 / 91 96 97-50
 WWW.fiessler.de
 E-Mail: info@fiessler.de

